

# Passthrough Dishwasher 60A

## 揭盖式洗碗机 60A

### 产品特点

- 主洗温度 55° C 以上，喷淋温度 82° C 以上，洗涤后餐具符合国家 - 食（饮）具消毒卫生标准；
- 大流量、大扬程洗碗机专用定制清洗水泵，配合内凹防堵喷嘴，确保扇形水流范围更大，且喷射效果强劲均匀；
- 轻开门设计，降低劳动强度，提升工作效率；门控开关，关门即洗，操作方便安全；
- 上 / 下分体不锈钢洗臂，坚固耐用、旋转灵活、清洗拆装方便；
- 选用优质不锈钢材料，具有高强度、耐高温、耐腐蚀等特点；
- 智能控制面板，智能洗涤；机械式单键操作按钮，带 LED 温度显示，报警提示与故障诊断；
- 喷淋缸、清洗缸配备高效隔热保温材料，减少热量损耗；
- 整机正面即可维护保养，无需移动机器，快捷方便；
- 配有进水管、排水管、及电源线；
- ※ 可选配内置药液分配器，使药液能更加精准运用，效能突出的同时减低损耗；
- ※ 可选配 IOT 物联模块：可远程监测设备运营状况，提早预防，整体降低配件故障率，确保全天候安全使用无忧。后台调参，远程诊断，远程运维。

### 主要使用场所

支持 100-300 人小型餐厅、咖啡厅、酒吧等



Model No 型号	60A	
Product Name 产品名称	揭盖式洗碗机	
Heating Characteristics 加热特性	智能分段加热	
Performance 物理参数		
External Dimension(mm) 尺寸		
Length×Width×Height 长×宽×高	835x715x1440	
Electrial 电气参数		
Rated Voltage (V/N/Hz) 额定电压	380/3/50	
Rated Power(kW) 额定功率	10.5	
Electric Current(A) 电流	16	
Main Heating Power(kW) 主洗加热功率	3	
Main Wash Pump Power(kW) 主洗泵功率	0.73	
Rinse Heating Power(kW) 喷淋加热功率	9	
Rinse Pump Power(kW) 喷淋泵功率	0.15	
Configuration 配置参数		
Water Tank Capacity(L) 水箱容积	25	
Heat Tank Capacity(L) 升温箱容量	10	
Power Line Specifications(mm <sup>2</sup> ) 电源线规格	6	
Power Line Length(m) 电源线长度	3	
Water Inlet(DN) 入水口尺寸	20	
Drainage(DN) 出水口尺寸	32	
Water Pressure(MPa) 水压	0.15~0.35	
Water Main Wash Temperature (°C) 主洗温度	55~65	
Water Rinse Temperature (°C) 喷淋温度	82~90	
Water Inlet Temperature (°C) 进水温度	20~60	
Enter Water Hardness (Mg/L) 进水硬度	34~103	
Minimum Water Flow (L/H) 最小流量	150	
Washing Cycle 洗涤周期	60/90/120	
Packing Size(mm) 外包装尺寸	840*770*1560	
Net Weight(kg) 净重	110	
Gross Weight(kg) 毛重	120	
Washing 洗涤能力		
Max Capacity (rack/hour) 最大洗涤量	60 筐 / 小时	
Maximum Speed 最大速度	60 筐 / 小时	
	1080 碟 / 小时 (8 寸碟) 1500 杯 / 小时	
Minimum Speed 最小速度	40 筐 / 小时	
	720 碟 / 小时 (8 寸碟) 1000 杯 / 小时	

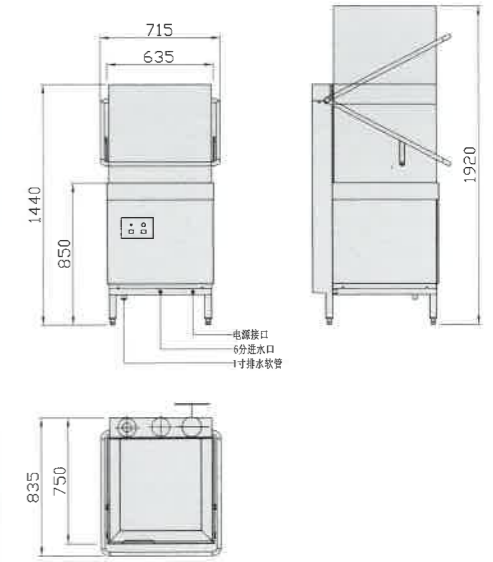

揭盖式 60A 细节

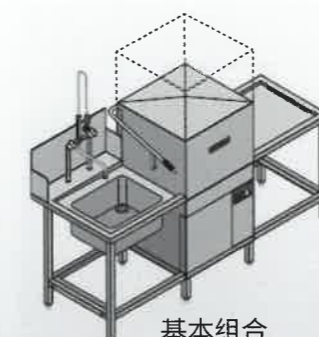

基本组合  
- 主洗碗机  
- 污碟台  
- 洁碟台

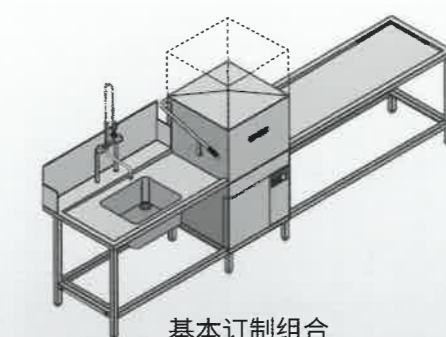

基本订制组合  
- 主洗碗机 60A  
- 加长订制污碟台  
- 加长订制洁碟台



完全订制组合  
- 主洗碗机  
- 加长订制污碟台  
- 洁碟台加长订制  
- 餐具层架