

触摸版落地式电炸炉

Electric Fryer

EF-24L-H

五大优势：

- 电脑版控制。
- 触摸操控。
- 自带滤油车，自动滤油。
- 食品级材质，符合 CQC 食品安全。
- 发热管活动装置，直接提拔 分离，可便于清洁。

特点：

- 不锈钢机身，304 不锈钢油缸，安全耐用。
- 电脑版控制，温度更精准。
- 双缸双控，50-190°C自由调节。
- 可存储 4 个菜单，烹饪方便，实现出品标准化。
- 定时蜂鸣提示，安全省心。
- 设有微动安全开关，当提起发热管时，微动开关随即动作，断开电源，确保人身安全。
- 超温 230°C 保护装置防止发热管干烧，确保使用安全。
- 自动滤油，提高油的使用率，节约经营成本。
- 过食品 CQC 认证。



适用场所：广泛适用于连锁快餐、休闲餐饮等场所

触摸版落地式电炸炉

Electric Fryer

EF-24L-H



微信公众号: Vesta-china



VESTA中国官网

型号: Mode

EF-24L-H

规格 Dimension 400 x 800 x 1100mm

油缸尺寸 Cylinder size 350 x 420 x 240mm

容量 Capacity 24L

温度范围 Temperature 50-190°C

电源 Volts 380V/50Hz

功率 Power 18KW

净重 NW 60 KG

标配 Standard Configuration:

- 炸篮
- 镀镍隔油网
- 微动安全开关
- 放油管, 炸炉盖子

安装注意事项 Installation:

- 供电电压必须与本设备使用电压相符合。
- 本炉具应放在平稳的地方, 左右侧离开不燃物 10cm 以上, 背面应离不燃物(如砖墙、窗等)20cm 以上。
- 炉体后面设有接地螺栓, 应用不小于 1.5mm²铜芯导线与符合安全规定的地线可靠连接。
- 器具在连接电源时, 至少先连接 3mm 触点开距的全极断开装置(漏电开关)安装位置附近不可存放易燃易爆物品。

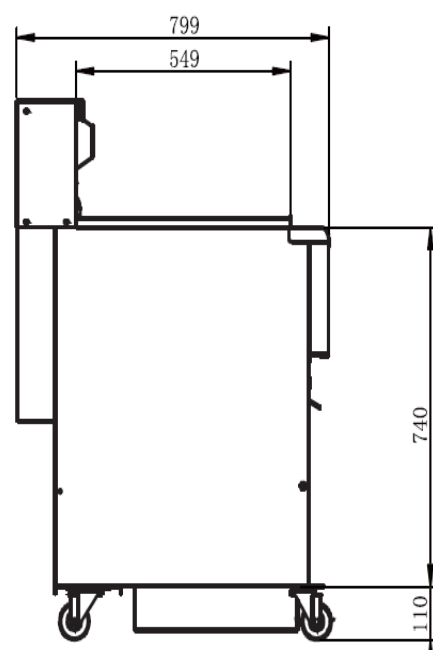
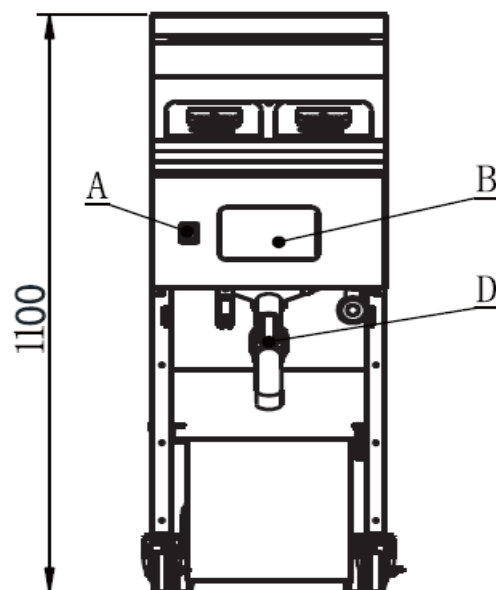

- A、滤油机开关
- B、触摸控制板
- C、可翻转电热管
- D、放油阀(1-1/4")

